

Typ	Leistungsschild	Motor
230V D 50/60Hz	0244735	0125815
230V CH 50/60Hz	0244735	0125817
110V GB 50/60Hz	0144480	1243013
120V USA 50/60Hz	0244736	0125816
230V PL 50/60Hz	0244735	0125815
220V KR 60Hz	0144481	0125815

M<sub>2</sub> = 9 Nm

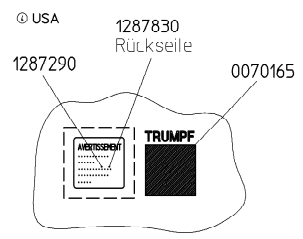

**Prüfanweisung**

- Nach vollendeter Montage muss die Maschine ca. 20s im Leerlauf laufen. (auf Geräusche achten)
- Mit Sprit reinigen und auf Lackschäden prüfen.

**Montagehinweis**

- Fett für komplettes Getriebe  
Getriebefett "G1"

- Passfeder 0012424 in Exzenterachse pressen.
- Spindelrad 0117390 auf Exzenterachse schieben und mit Sicherungsring 0021202 sichern.
- Passfeder 00699810 in Vorgelege pressen und Vorgelegerad 0125814 aufpressen. (auf richtige Lage des Vorgelegerades achten, Bund zeigt zum Motor)
- Komplettes Vorgelege in Lager einführen. Verzahnungen fetten, ca 100g Fett.
- Motor auf Getriebekopf aufstecken und verschrauben 0014826, 0014761 (Dichtung 0089824)

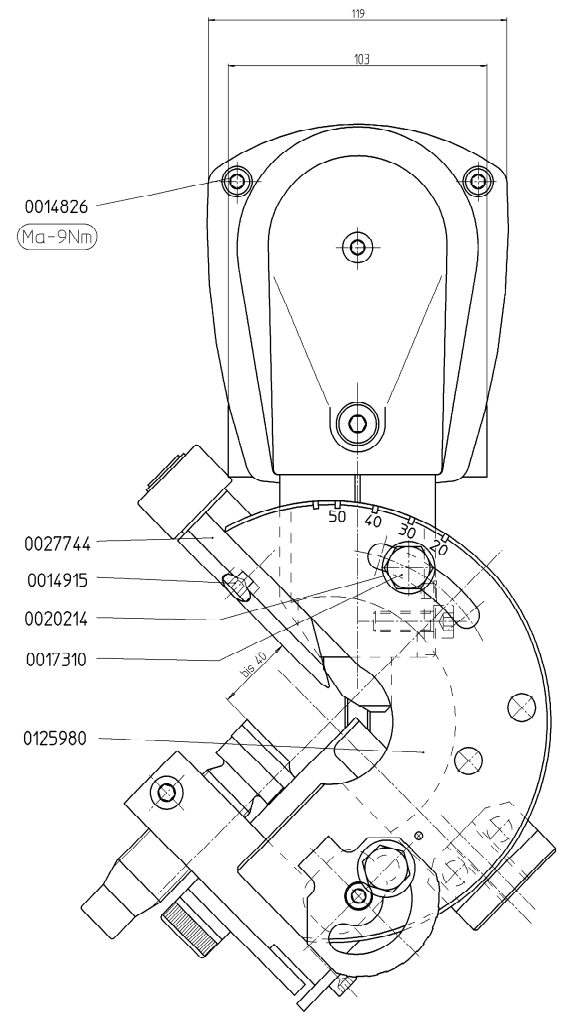

Typ TKF 1500-0	Identnummer	LEBER BZ	ISO ZEICHEN	ABMASSE	KANTEN GERÜCHEN 0,3 x 45°	FORMAT A1
230V D 50/60Hz	0244729				BEHANDLUNG	WERKSTOFF-BEZEICHNUNG UND
230V CH 50/60Hz	0244730					AUSGABEDATUM VERTEL
110V GB 50/60Hz	0144529					
120V USA 50/60Hz	0244731					
230V PL 50/60Hz	0137011					

Typ	TAG	NARE	HASSTAB	BENENNUNG
230V D 50/60Hz	02	15	16.6	TKF 1500-0
230V CH 50/60Hz	02	15	16.6	TKF 1500-0
110V GB 50/60Hz	02	15	16.6	TKF 1500-0
120V USA 50/60Hz	02	15	16.6	TKF 1500-0
230V PL 50/60Hz	02	15	16.6	TKF 1500-0