



特長

- 操作性抜群で取扱いが簡単
- グリップハンドルが高い位置にある為安全に作業が出来ます
- 切換えレバーで上刃のポジションを簡単に設定出来る為切断板厚は広範囲(1.0~4.5mm)をカバーします。
- ハイパワーで板厚4.5mmまで切断可能
- 切断速度が速く、優れた曲線切断能力
- 刃物の交換は簡単で2面使用可能
- モーターは二重絶縁構造で安全



刃物の種類	板厚範囲	抗張力	材質
標準カッター	1.0~5.0	250N/mm ²	アルミニウム
	1.0~4.5	400N/mm ²	軟鋼板
ハイテンカッター	1.0~1.5	600N/mm ²	硬鋼・ステン
	1.5~3.5		
オプション	1.0~2.0	800N/mm ²	特殊鋼

※材質の形状により板厚範囲が変わります

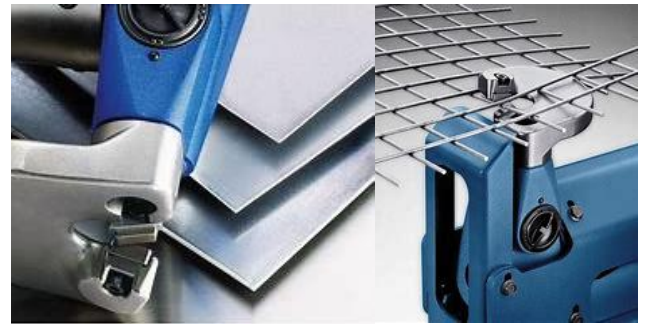

仕様

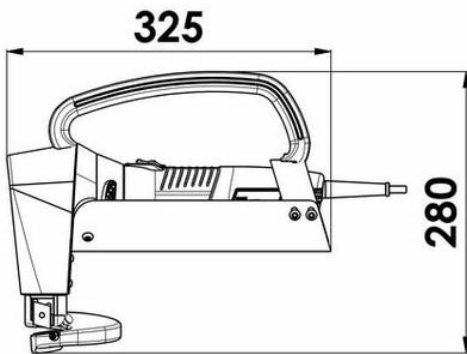

最大切断板厚	軟鋼 鋅 (SPCC) (400N/mm ²)	mm	4.5mm 4.0mm(コイル)
	ステンレス 硬鋼板など (600N/mm ²)	mm	3.5mm 3.0mm(コイル)
	アルミニウム (A5052) (250N/mm ²)	mm	5.0mm
	切断速度	m/分	4~6m/分
最小切断半径	mmR	35mmR以上	
定格消費電力	W	1700	
重量	Kg	6.2	

※仕様や外観は予告なく変更することがあります

株式会社 サンワ

ご用命は

本社・工場 東京都西多摩郡瑞穂町殿ヶ谷 559
〒190-1212 TEL 042-557-7801 FAX 042-557-7750

大阪営業所 大阪市東淀川区東中島 4-2-7
スペース・ライフ新大阪 101
〒533-0033 TEL 06-6325-1005 FAX 06-6325-1128

関東営業所 千葉県船橋市上山町 1-105
〒273-0046 TEL 047-338-6641 FAX 047-337-6604